

SOMECA 550

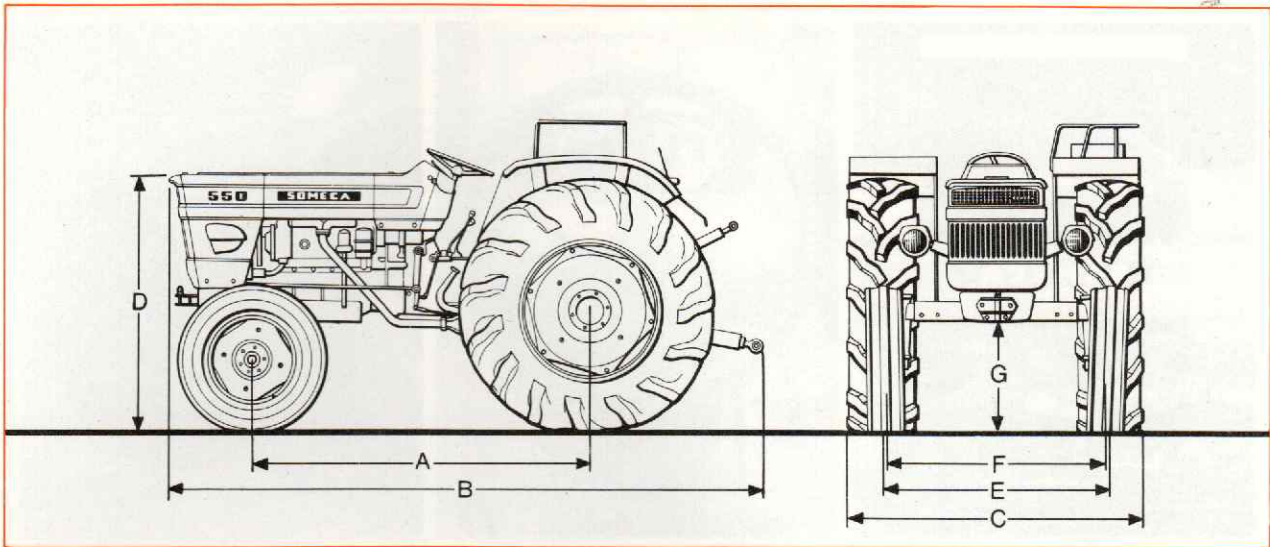

- PUISSANCE** : 55 ch
- A - Empattement 2,07 m
- B - Longueur hors-tout.. 3,43 m
- C - Largeur hors-tout.. 1,80 m mini
- D - Hauteur au capot... 1,42 m
- E - Voie AV (1,32 à 2,00) 8 positions
- F - Voie AR (1,29 à 2,01) 8 positions
- G - Garde au sol sous
essieu AV..... 0,45 m
- POIDS** : sans masse... 2060 kg
— avec masses (s/dem.) 2450 kg
— avec masses et eau
dans les pneus..... 2800 kg
- PNEUMATIQUES** : AV 6.00-19
AR 14-28 ou 11-36

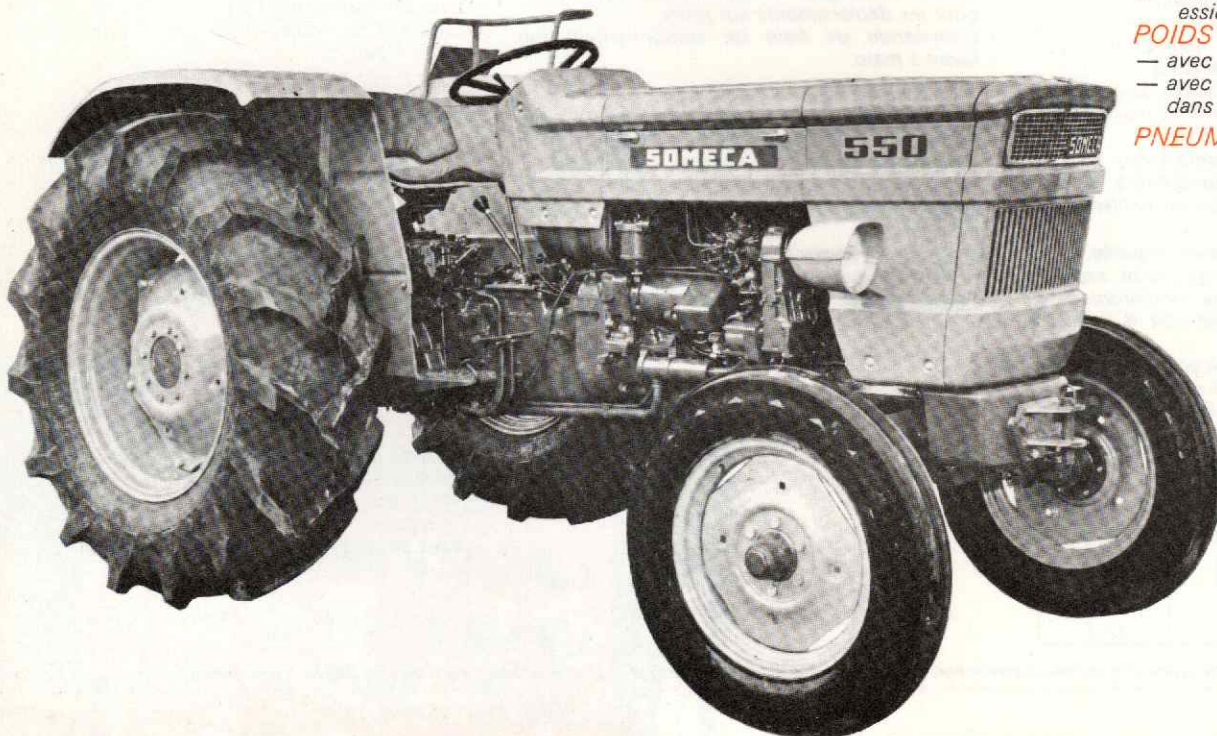

SOMECA FIAT

SOMECA 550

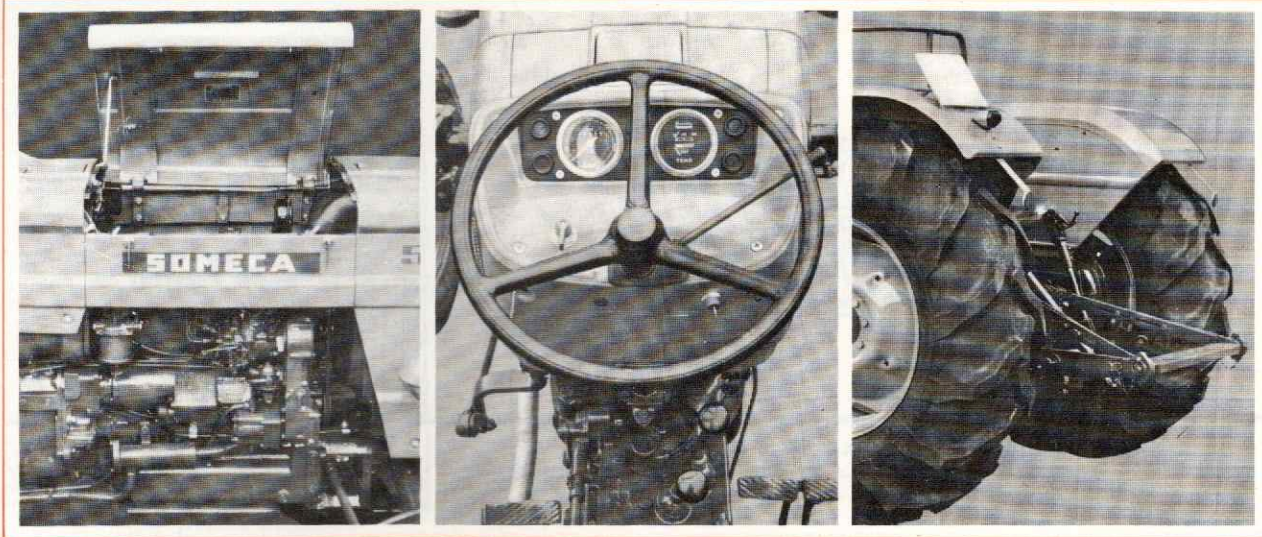

MOTEUR

- Type : Fiat 854.
- Cycle : 4 temps à INJECTION DIRECTE.
- Nombre de cylindres : 4.
- Alésage et course : 95 x 110 mm.
- Cylindrée : 3 120 cm³.
- Régime nominal : 2 400 tr/mn.
- Puissance : 55 ch SAE à 2 400 tr/mn.
- Refroidissement par eau, régulation par thermostat et rideau de radiateur réglable du poste de conduite, contrôle de température par thermomètre sur le tableau de bord.
- Filtre à air à bain d'huile à l'avant du radiateur avec préfiltre à turbulence et évacuation automatique des poussières.
- Dispositif de démarrage : thermostarter.
- Sécurité de démarrage : impossibilité de démarrer le moteur si une vitesse est enclenchée.

TRANSMISSION

- Embrayage double à commande séparée.
- Boîte de vitesses à 2 gammes (lente, rapide) avec 4 rapports, dont deux synchronisés à l'intérieur de chaque gamme soit 8 vitesses AV et 2 vitesses AR.
- Sur demande : réducteur épicycloïdal ajoutant 4 vitesses AV et 1 vitesse AR rampantes.
- Etalement des vitesses en kilomètres/heure à 2400 tr/mn moteur avec pneumatiques 14-28.

	Gamme rampante (sur demande)	Gamme lente (Boîte standard)	Gamme rapide
AV 1 ^{ère}	0,7	2,3	8,4
2 ^e	1,1	3,5	12,7
3 ^e	1,6	5,2	18,6
4 ^e	2,1	6,6	24,0
AR	1,1	3,3	12,1

- Blocage de différentiel au pied avec retour automatique.
- Prise de force arrière normalisée, à embrayage commandé par levier, deux possibilités :
 - totalement indépendante 540 tr/mn
 - proportionnelle à l'avancement.

FREINS

- Freins à sangles indépendants, jumelables pour les déplacements sur route.
- Commande de frein de stationnement par levier à main.

ATTELAGES

- Attelage pour outils portés : attelage 3 points norme n° 1 et 2 comportant un tirant droit réglable par manivelle du poste de conduite.
- Attelage pour outils trainés ou machines à prise de force : barre transversale à trous avec triangulation.
- Attelage pour remorques : crochet d'attelage réglable en hauteur.
- Attelage avant : chape de refoulement.

RELEVAGE HYDRAULIQUE

- Asservissement : contrôle de position, contrôle d'effort par le 3^e point.
- Huile commune avec celle de la boîte de vitesses.
- Pompe sur la distribution moteur, indépendante de la boîte.
- Réglage de sensibilité de réponse aux variations d'effort de traction.
- Capacité de soulèvement aux rotules d'attelage : 1 820 kg.

POSTE DE CONDUITE

- Tableau de bord complet comportant :
 - horotachymètre,
 - thermomètre d'eau de refroidissement,
 - témoin de pression d'huile,
 - témoin de charge
 - témoin d'éclairage.
 - jauge à carburant.
- Siège monté sur parallélogramme articulé, à suspension réglable en fonction du poids du conducteur.

ÉQUIPEMENT ÉLECTRIQUE

- Batterie 12 volts à l'avant du radiateur.
- Circuit électrique alimenté par alternateur.

CAPOTAGE

- A partie centrale ouvrante.
- L'accès au réservoir et au radiateur est assuré par 2 trappes basculantes qui protègent les bouchons.
- Ailes enveloppantes avec siège côté gauche.

Les descriptions et illustrations de cette notice sont données à titre indicatif et sans engagement. Le constructeur se réserve le droit d'apporter sans préavis les modifications qu'il jugerait utiles.

SOMECA FIAT

116, rue de Verdun 92 - PUTEAUX Tél. 506-26-70 et 36-80

FFSA - Société anonyme au capital de 130 000 000 F - R.C. SEINE 60 B 5910

INTER-PLANS-FFSA - P 550 - 9/68 - 15

